

Owner's Manual

Hand-Held Bidet Holster with Integrated Shut Off

BIDET SPRAYER ACCESSORY
MODELS MBH-10/MBH-37/MBH-40

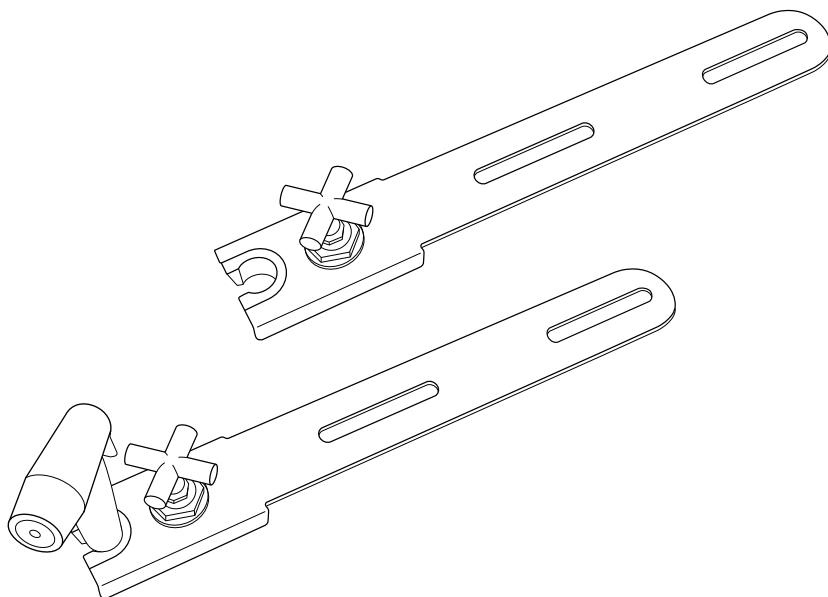

Table of Contents

This manual contains important safety information. Before operating your Hand-Held Bidet Holster with Integrated Shut Off, please read this manual thoroughly and retain it for future reference.

GENERAL INFORMATION

- 01 **PRODUCT INFORMATION**
- 01 Product Features
- 02 Product Dimensions
- 03 Product Parts

TECHNICAL INFORMATION

- 08 **MAINTENANCE**
- 09 **PRODUCT SPECIFICATIONS**
- 10 **WARRANTY**
- 11 **CONTACT**

PRODUCT INSTALLATION

- 04 **PRODUCT INSTALLATION**
- 04 Before Installation
- 05 Installation

TRANSLATIONS

- 01 **ENGLISH**
- 12 **SPANISH**
- 24 **FRENCH**

PRODUCT OPERATION

- 07 **PRODUCT OPERATION**
- 07 Using the Hand-Held Bidet Holster with Integrated Shut Off

PRODUCT INFORMATION

Product Features

Polished Stainless Steel Hand-Held Bidet
Sprayer Mount

Integrated Chrome Water Shut Off Handle

Universal Hand-Held Sprayer Holster Works
With Any Sprayer

High-Quality Metal $\frac{7}{8}$ " T-Valve

Durable Braided Metal Cold Water Hose

No Electricity Or Batteries Required

Easy Installation And Adjustable Toilet Fit

One-Year Warranty

Product Dimensions

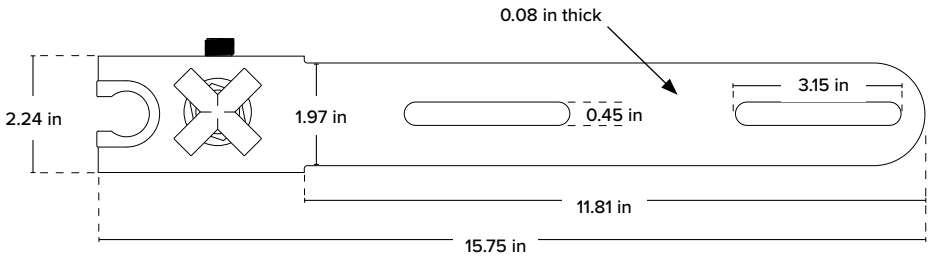

PRODUCT INFORMATION

Product Parts

1. Stainless Steel Mount
2. Cold Water Braided Metal Hose

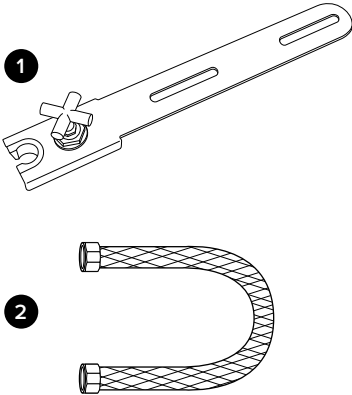

3. Large Rubber Washer (1)
4. Cold Water T-Valve Connector ($\frac{7}{8}$ " x $\frac{7}{8}$ " x $\frac{3}{8}$ ")

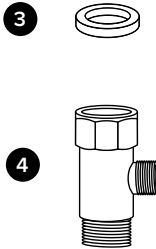

MBH-37/MBH-40 Only

1. Sprayer Head
2. Metal Sprayer Hose ($\frac{1}{2}$ " X $\frac{1}{2}$ ")

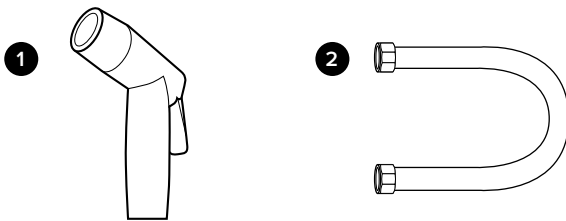

Before Installation

You must have a CleanSpa hand-held bidet or equivalent product with a ½" connection sprayer hose in order to install the Hand-Held Bidet Holster with Integrated Shut Off.

IMPORTANT

Please be advised that the provided cold water T-valve should be installed at the fill valve under the toilet tank, NOT at the cold water supply coming from the wall.

Check Water Supply Line

If the pipe that connects the toilet tank fill valve to the water shutoff valve at the wall is rigid, you will need to purchase a flexible water supply hose to replace it before installing the Hand-Held Bidet Holster with Integrated Shut Off. The length of the hose may vary and the top connection size should be 7/8" ballcock to connect to the T-valve that you will install under the toilet tank and the bottom connection will vary (most common are 3/8" and 1/2" female compression).

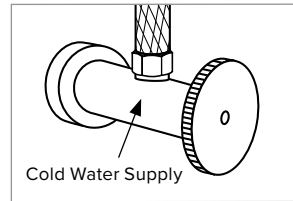

INCORRECT

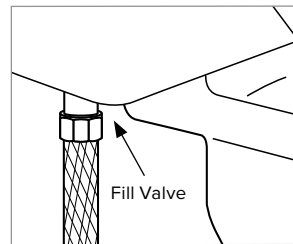

CORRECT

PRODUCT INSTALLATION

Installation

Please read these instructions carefully before installing your Hand-Held Bidet Holster with Integrated Shut Off. Failure to do so could result in flooding, leaking or damage to the product.

1. Existing Toilet Seat Removal

- Lift hinge covers and use flathead or Phillips head screwdriver to remove the mounting bolts. Alternatively, you may need to loosen mounting bolts underneath the seat.
- Remove the toilet seat and set the seat, mounting bolts and hardware aside.

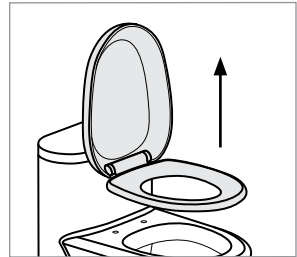

Step 1b

2. Turn Off Water Supply Valve and Flush Toilet

- Turn water supply valve off to stop the flow of water.
- Flush toilet and hold down handle to completely empty tank.
- Disconnect water supply hose from toilet tank. Do not disconnect from the water supply valve.
- If you have a hand-held bidet sprayer already connected to your toilet tank, remove the existing T-valve and hand-held bidet sprayer connection hose.

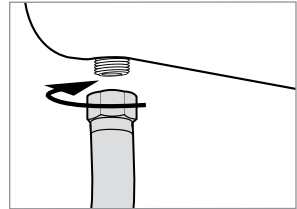

Step 2c

3. Connect Cold Water T-Valve to the Toilet Tank Fill Valve

- Install the included $\frac{7}{8}$ " cold water T-valve with the large rubber washer provided to the incoming water connection on the bottom of your toilet tank.
- Connect the cold water supply line coming from the wall to the bottom of the T-valve.

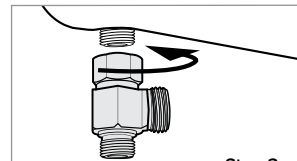

Step 3a

4. Connect Cold Water Hose to T-Valve

Connect one end of the Cold Water Braided Metal Hose to the remaining open side of the installed T-valve.

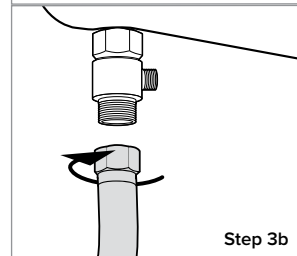

Step 3b

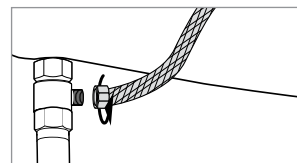

Step 4

Installation

Installing the Hand-Held Bidet Holster

1. Install Hand-Held Bidet Holster on Toilet
 - a. Place Hand-Held Bidet Holster on the toilet so the mounting slots line up with the holes in the toilet fixture.
 - b. Replace the toilet seat on top of Hand-Held Bidet Holster and secure using original toilet seat hardware. Make sure to tighten so that the holster and seat do not move.
2. Connect Cold Water Hose to Hand-Held Bidet Holster
Attach the open end of the Cold Water Braided Metal Bidet Hose to the incoming water connection on the side of the holster.
3. Connect Hand-Held Bidet Sprayer to Holster
 - a. Connect your hand-held bidet sprayer to the sprayer hose.
 - b. Connect the open end of the sprayer hose to the 1/2" connection at the bottom of the holster.
 - c. Place the hand-held bidet sprayer in the holster slot.
4. Turn on Water Supply & Check for Leaks
 - a. Open the main water supply valve slowly and check for leaks.
 - b. Wait 5-10 minutes, check again, and if there are no leaks, continue.

NOTE: If there is any leaking, check all rubber washers and make sure all water connections are tight and secure. If necessary, you can use plumbers tape for any leaking connections.

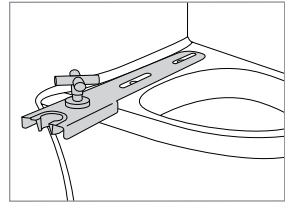

Step 1a

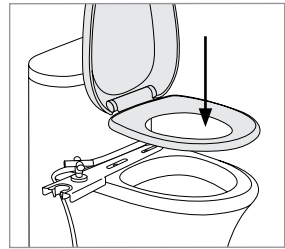

Step 1b

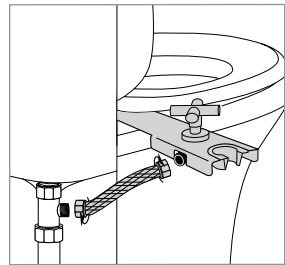

Step 2

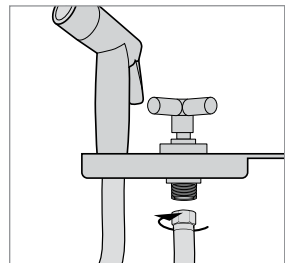

Step 3b

PRODUCT OPERATION

Using the Hand-Held Bidet Holster with Integrated Shut Off



WARNING: The faucet handle must be turned off after each use.
Failure to turn off after each use may cause flooding and water damage.



To engage your hand-held bidet, turn on the integrated shut off faucet handle located on the metal holster.

Remove the sprayer from the holster and use in normal fashion.

When finished, replace the sprayer in the holster and turn off the integrated shut off faucet handle.

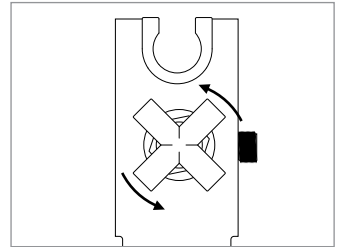

On

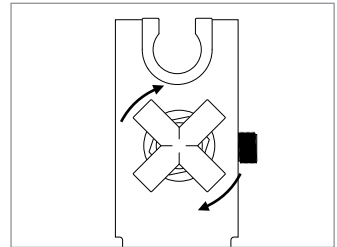

Off

Maintenance

To clean the Hand-Held Bidet Holster with Integrated Shut Off, use a mild cleaner such as Simple Green or Windex spray. Do not scrub or use harsh, abrasive products to clean the Hand-Held Bidet Holster with Integrated Shut Off, which may scratch the product.

Short Term Non-Use

If the product will not be used for more than a few weeks, you may consider shutting the water supply off at the wall as an additional precaution.

Product Specifications

HAND-HELD BIDET HOLSTER WITH INTEGRATED SHUT OFF

Models	MBH-10, MBH-37, MBH-40
Supply Water Pressure	20 psi–100 psi / 0.14 MPa–0.69 MPa
Incoming Water Temperature Range	32 °F–158 °F / 0 °C–70 °C
Product Dimension	15.75 in x 2.24 in / 40 cm x 6 cm
Product Thickness	0.08 in / 0.2 cm
Product Weight	MBH-10: 1.14 lb / 0.7 kg MBH-37: 2.23 lb / 1.02 kg MBH-40: 2.29 lb / 1.04 kg

NOTE: The specifications listed above are subject to change without prior notice for reasons of improving the product performance.

Warranty

Brondell products are backed by some of the most comprehensive warranties in the industry. Brondell warrants that all products (excluding consumable items) shall be free from defects in material and workmanship under normal use and service.

MBH-10/MBH-37/MBH-40 RESIDENTIAL ONE-YEAR LIMITED WARRANTY

100% Coverage of all parts and labor for the entire product for the first year from original date of purchase.

MBH-10/MBH-37/MBH-40 COMMERCIAL WARRANTY

Warranty period 1 year from original purchase date for all Brondell products. Warranties may not apply to products that are used for heavy commercial, hospital, or other high use non-residential applications.

EXCLUSIONS AND LIMITATIONS

1. Brondell warrants its products to be free from manufacturing defects under normal use and service. This warranty is extended only to the ORIGINAL PURCHASER.
2. Brondell's obligations under this warranty are limited to repairs or replacement, at Brondell's option, of products or parts found to be defective, provided that such products were properly installed and used in accordance with instructions. Brondell reserves the right to make such inspections as may be necessary in order to determine the cause of the defect.
3. Brondell is not responsible for the cost of removal, return (shipping) and/or re-installation of products.

This warranty does NOT apply to:

- Damage or loss which occurs during shipment.
 - Damage or loss sustained through any natural or man-made causes beyond the control of Brondell, including but not limited to fire, earthquake, floods, etc.
 - Damage or loss resulting from sediments or foreign matter contained in a water system.
 - Damage or loss resulting from negligent or improper installation including installation of a unit in a harsh or hazardous environment.
 - Damage or loss resulting from removal, improper repair, modification of the product, or improper maintenance including damage caused by chlorine or chlorine related products.
4. This warranty gives you specific legal rights. You may have other rights which vary from state to state.

THIS WRITTEN WARRANTY IS THE ONLY WARRANTY MADE BY BRONDELL. REPAIR OR REPLACEMENT AS PROVIDED UNDER THIS WARRANTY SHALL BE THE EXCLUSIVE REMEDY AVAILABLE TO THE PURCHASER. BRONDELL SHALL NOT BE RESPONSIBLE FOR LOSS OF USE OF THE PRODUCT OR FOR OTHER INCIDENTAL, SPECIAL, FOR CONSEQUENTIAL DAMAGES OR EXPENSES INCURRED BY THE PURCHASER OR FOR LABOR OR OTHER COSTS DUE TO INSTALLATION OR REMOVAL OR COSTS OF REPAIRS BY OTHERS, OR FOR ANY OTHER EXPENSE NOT SPECIFICALLY STATED ABOVE. EXCEPT TO THE EXTENT PROHIBITED BY APPLICABLE LAW, ANY IMPLIED WARRANTIES, INCLUDING THAT OF MERCHANTABILITY, ARE EXPRESSLY LIMITED TO THE DURATION OF THIS WARRANTY. SOME STATES DO NOT ALLOW LIMITATIONS, SO THE ABOVE LIMITATION AND EXCLUSION MAY NOT APPLY TO YOU.

HOW TO OBTAIN SERVICE

To obtain repair service under this warranty, you must contact an authorized Brondell Service Center to obtain an RMA (Return Merchandise Authorization) number. Proof of purchase in the form of a copy of the original receipt must accompany the returned unit for the warranty to be valid. Take or ship the unit pre-paid to the closest Brondell authorized service center along with the RMA number and proof of purchase. To obtain the RMA number and locate the Brondell Service Center location nearest you, please call 1-888-542-3355, Mon–Fri, 9am–5pm PST.

brondell®

a healthy home experience

CONTACT:

Brondell, Inc.
PO Box 470085
San Francisco, CA 94147-0085

Email: support@brondell.com

Web: www.brondell.com

For questions, contact
Brondell Customer Service:
1-888-542-3355
Monday – Friday
9am – 5pm PST

MANUFACTURED BY:

Brondell, Inc.
PO Box 470085
San Francisco, CA 94147-0085

Made in China

Please retain receipt records for any warranty claims.

Indices

Este manual contiene información de seguridad importante. Lea este manual atentamente antes de utilizar su Hand-Held Bidet Holster with Integrated Shut Off y guárdelo para futuras consultas.

INFORMACIÓN GENERAL

- 13 **INFORMACIÓN DEL PRODUCTO**
- 13 Características del producto
- 14 Dimensiones del producto
- 15 Piezas del producto

INFORMACIÓN TÉCNICA

- 20 **MANTENIMIENTO**
- 21 **ESPECIFICACIONES DEL PRODUCTO**
- 22 **GARANTÍA**
- 23 **CONTACTO**

INSTALACIÓN DEL PRODUCTO

- 16 **INSTALACIÓN DEL PRODUCTO**
- 16 Antes de la instalación
- 17 Instalación

TRADUCCIONES

- 01 **INGLÉS**
- 24 **FRANCÉS**

FUNCIONAMIENTO DEL PRODUCTO

- 19 **FUNCIONAMIENTO DEL PRODUCTO**
- 19 Uso de Hand-Held Bidet Holster with Integrated Shut Off

Características del producto

Montaje para rociador de bidé manual de acero inoxidable pulido

Mango cromado e integrado de cierre de agua

La funda universal para el rociador de mano funciona con cualquier rociador

Válvula en T de $\frac{7}{8}$ " de metal de alta calidad

Manguera de agua fría de metal trenzado resistente

No se necesita suministro de electricidad ni baterías

Instalación sencilla y ajuste adaptable al inodoro

Garantía de un año

Dimensiones del producto

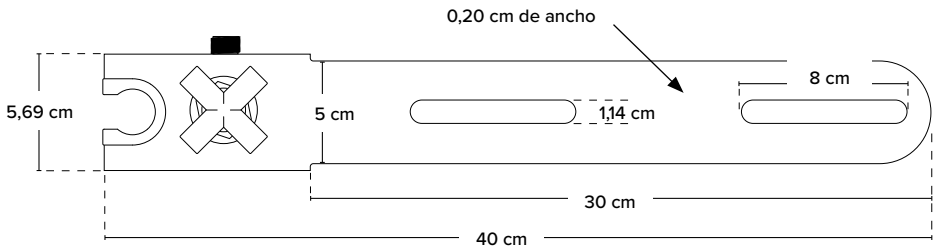

Piezas del producto

1. Montaje de acero inoxidable
2. Manguera de agua fría de metal trenzado
3. Arandela grande de goma (1)
4. Conector de agua fría de válvula en T ($\frac{7}{8}$ " x $\frac{7}{8}$ " x $\frac{3}{8}$ ")

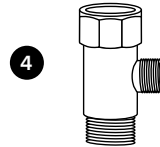
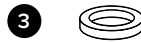
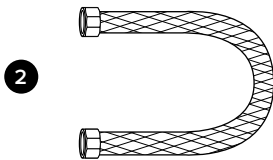
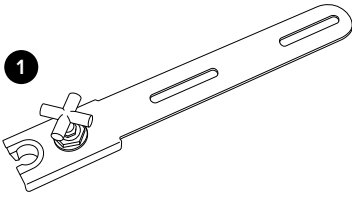

Solo para el MBH-37/MBH-40

1. Cabeza del rociador del bidé
2. Manguera rociadora de metal ($\frac{1}{2}$ " x $\frac{1}{2}$ ")

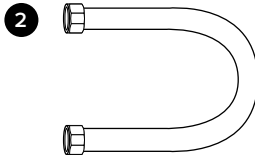
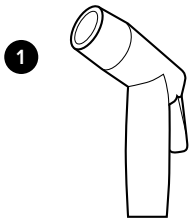

Antes de la instalación

Debe tener un bidé manual CleanSpa o un producto equivalente con una manguera rociadora de conexión de 1/2" para instalar Hand-Held Bidet Holster with Integrated Shut Off.

IMPORTANTE

Tenga en cuenta que la válvula en T para agua fría provista se debe instalar en la válvula de llenado debajo del tanque del inodoro, NO en la entrada del suministro de agua fría que sale de la pared.

Revisar la línea de suministro de agua

Si la tubería que conecta la válvula de llenado del tanque del inodoro con la válvula de corte en la pared es rígida, deberá comprar una manguera flexible de suministro de agua para reemplazarla antes de instalar Hand-Held Bidet Holster with Integrated Shut Off. El largo de la manguera puede variar y el tamaño de la conexión superior debe ser para una válvula de flotador de 7/8" para conectarla a la válvula en T que instalará debajo del tanque del inodoro; la conexión inferior variará (las más comunes son de compresión hembra de 3/8" y 1/2").

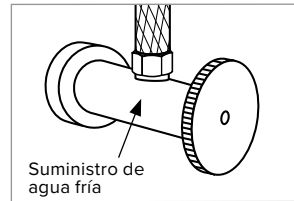

INCORRECTO

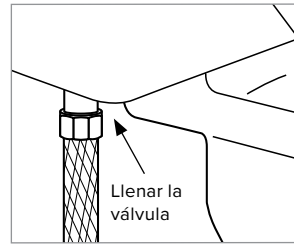

CORRECTO

Instalación

Lea atentamente estas instrucciones antes de instalar su Hand-Held Bidet Holster with Integrated Shut Off. De lo contrario, podrían surgir problemas, como acumulación de agua, fugas o daños al producto.

1. Cómo retirar el asiento del inodoro existente
 - a. Levante las tapas de las bisagras y use un destornillador de cabeza plana o Phillips para quitar los pernos de montaje. De manera alternativa, es posible que deba aflojar los pernos de montaje que se encuentran debajo del asiento.
 - b. Retire el asiento del inodoro y déjelo a un lado, junto con los pernos y las herramientas.

2. Cierre la válvula de suministro de agua y descargue el inodoro.
 - a. Cierre la válvula de suministro de agua para detener el flujo de agua.
 - b. Descargue el inodoro y mantenga la manija presionada para que el tanque se vacíe por completo.
 - c. Desconecte la manguera del suministro de agua del tanque del inodoro. No la desconecte de la válvula de suministro de agua.
 - d. Si ya tiene un rociador de bidé manual conectado al tanque del inodoro, retire la válvula en T existente y la manguera de conexión del rociador de bidé manual.

3. Conecte la válvula en T de agua fría a la válvula de llenado del tanque del inodoro
 - a. Instale la válvula en T de $\frac{3}{8}$ " de la entrada de agua fría incluida con la arandela de goma grande incluida en la conexión de agua entrante en la parte inferior del tanque del inodoro.
 - b. Conecte la línea de suministro de agua fría que viene de la pared a la parte inferior de la válvula T.

4. Conecte la manguera de agua fría a la válvula en T

Conecte un extremo de la manguera de metal trenzado para agua fría al extremo libre de la válvula en T instalada.

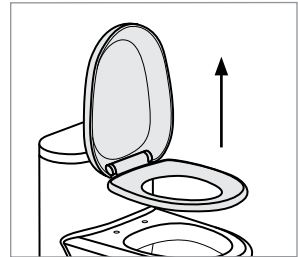

Paso 1b

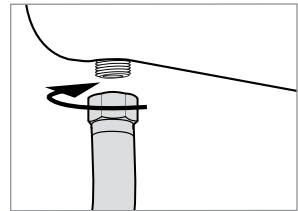

Paso 2c

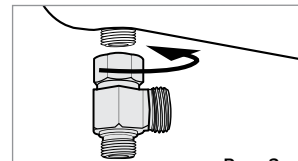

Paso 3a

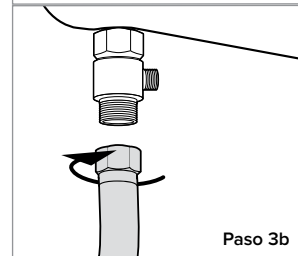

Paso 3b

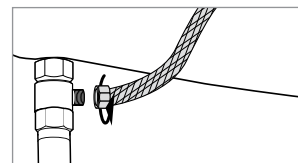

Paso 4

Instalación

Instalación de la funda de bidé manual

1. Instale la funda de bidé manual en el inodoro
 - a. Coloque la funda de bidé manual en el inodoro de modo que las ranuras de montaje queden alineadas con los orificios del accesorio del inodoro.
 - b. Vuelva a colocar el asiento del inodoro en la parte superior de la funda de bidé manual y asegúrelo con los materiales originales del asiento del inodoro. Asegúrese de ajustarlos para que la funda y el asiento no se muevan.

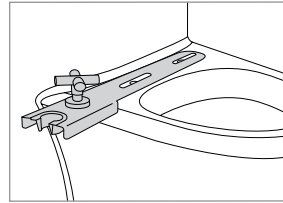

Paso 1a

2. Conecte la manguera de agua fría a la funda de bidé manual

Conecte el extremo libre de la manguera de bidé de metal trenzado de agua fría a la conexión de agua entrante en el lateral de la funda.

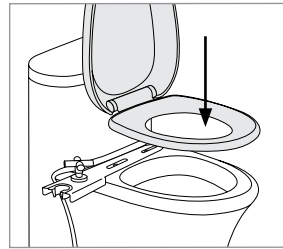

Paso 1b

3. Conecte el rociador de bidé manual a la funda
 - a. Conecte el rociador de bidé manual a la manguera rociadora.
 - b. Conecte el extremo libre de la manguera rociadora a la conexión de 1/2" en la parte inferior de la funda.
 - c. Coloque el rociador de bidé manual en la abertura de la funda.

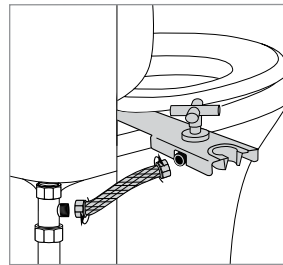

Paso 2

4. Encienda el suministro de agua y verifique si hay fugas
 - a. Abra lentamente la válvula principal de suministro de agua y compruebe si hay fugas.
 - b. Espere de 5 a 10 minutos, vuelva a verificar y, si no hay fugas, continúe.

NOTA: Si hay alguna fuga, revise todas las arandelas de goma y asegúrese de que todas las conexiones de agua estén ajustadas y seguras. Si es necesario, puede usar cinta de teflón para las conexiones con fugas.

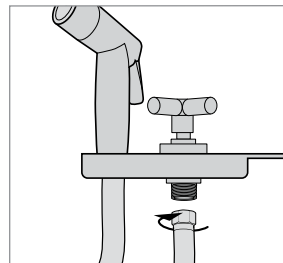

Paso 3b

FUNCIONAMIENTO DEL PRODUCTO

Uso de Hand-Held Bidet Holster with Integrated Shut Off



ADVERTENCIA: La manija del grifo debe cerrarse después de cada uso.
De lo contrario, se pueden producir inundaciones y daños por agua.



Para activar su bidé manual, abra la manija del grifo con cierre integrado que se encuentra en la funda de metal.

Retire el rociador de la funda y utilícelo de manera normal.

Cuando termine, vuelva a colocar el rociador en la funda y cierre la manija del grifo con cierre integrado.

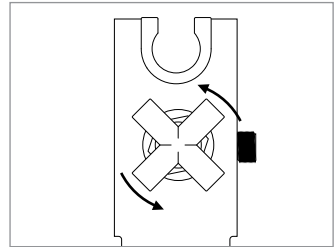

Abierto

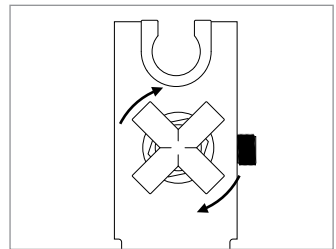

Cerrado

Mantenimiento

Para limpiar Hand-Held Bidet Holster with Integrated Shut Off, use un limpiador suave como Simple Green o Windex en aerosol. No frote ni utilice productos ásperos o abrasivos para limpiar Hand-Held Bidet Holster with Integrated Shut Off, ya que pueden rayar el producto.

Ausencia de uso de corto plazo

Si no usará el producto por más de un par de semanas, puede cerrar el suministro de agua en la pared para extremar las precauciones.

Especificaciones del producto

HAND-HELD BIDET HOLSTER WITH INTEGRATED SHUT OFF

Modelos	MBH-10, MBH-37, MBH-40
Presión del suministro de agua	20 psi–100 psi / 0,14 MPa–0,69 MPa
Rango de temperatura del agua que ingresa	32 °F–158 °F / 0 °C–70 °C
Dimensiones del producto	15,75" x 2,24" / 40 cm x 6 cm
Ancho del producto	0,08" / 0,2 cm
Peso del producto	MBH-10: 1,14 lb / 0,7 kg MBH-37: 2,23 lb / 1,02 kg MBH-40: 2,29 lb / 1,04 kg

NOTA: Las especificaciones enumeradas anteriormente están sujetas a cambios sin previo aviso por motivos de mejora del rendimiento del producto.

Garantía

Los productos Brondell cuentan con una de las garantías más completas de la industria. BRONDELL garantiza que todos los productos (excepto los artículos consumibles) estarán libres de defectos de material y mano de obra bajo condiciones normales de uso y servicio.

GARANTÍA DEL MBH-10/MBH-37/MBH-40 RESIDENCIAL LIMITADA DE 1 AÑO

Cobertura del 100 % para todas las piezas y manufactura de todo el producto durante el primer año desde la fecha inicial de compra.

GARANTÍA COMERCIAL DEL MBH-10/MBH-37/MBH-40

Todos los productos BRONDELL cuentan con garantía por 1 año desde la fecha inicial de compra. Es posible que la garantía no cubra los productos que se utilicen en entornos comerciales, hospitalarios o de otro tipo que no sean residenciales.

EXCLUSIONES Y LIMITACIONES

1. Brondell garantiza que todos sus productos están libres de defectos en la fabricación durante el uso y servicio normales. Esta garantía cubre únicamente al **COMPRADOR ORIGINAL**.
2. Las obligaciones de Brondell de acuerdo con la presente garantía se limitan a ofrecer reparación o reemplazos, a elección de Brondell, de los productos o piezas que presenten defectos en el caso de que los productos se hayan instalado y usado correctamente de acuerdo con las instrucciones. Brondell se reserva el derecho de realizar las inspecciones que sean necesarias para determinar la causa del defecto.
3. Brondell no es responsable del costo de retiro, devolución (envío) y/o reinstalación de los productos. La presente garantía **NO** cubre:
 - Daños y pérdidas que ocurran durante el envío.
 - Daños y pérdidas que ocurran por causas naturales o por el hombre más allá del control de Brondell, como en el caso de incendios, terremotos, inundaciones, etc.
 - Daños y pérdidas que ocurran por causa de sedimentos o materiales extraños que se encuentren en el sistema del agua.
 - Daños y pérdidas que ocurran por causa de una instalación negligente o inadecuada, como la instalación de una unidad en un entorno rígoroso o peligroso.
 - Daños y pérdidas que ocurran por causa del retiro, reparación inadecuada, modificación del producto o mantenimiento inadecuado, como los daños causados por el uso de cloro o productos derivados.
4. La presente garantía le otorga derechos específicos. Es posible que cuente con otros derechos que varíen de estado a estado.

LA PRESENTE GARANTÍA POR ESCRITO ES LA ÚNICA QUE OTORGA BRONDELL. LA REPARACIÓN O EL REPLAZO TAL COMO SE ESPECIFICAN EN LA PRESENTE GARANTÍA SON LAS ÚNICAS COMPENSACIONES QUE SE OFRECERÁN AL COMPRADOR. BRONDELL NO HARÁ RESPONSABLE EN CASO DE QUE EL PRODUCTO NO SE PUEDA UTILIZAR MÁS O POR OTROS DAÑOS O GASTOS SECUNDARIOS, ESPECIALES O RELACIONADOS EN LOS QUE INCURRA EL COMPRADOR. TAMPOCO SERÁ RESPONSABLE POR LOS COSTOS DE MANO DE OBRA O DE OTRO TIPO QUE SURJAN DE LA INSTALACIÓN O RETIRO DEL EQUIPO, LOS COSTOS DE REPARACIÓN DE TERCEROS NI CUALQUIER OTRO TIPO DE GASTO QUE NO SE INDIQUE ESPECÍFICAMENTE. EXCEPTO EN LA MEDIDA EN QUE LO PROHÍBE LA LEY VIGENTE, CUALQUIER GARANTÍA IMPLÍCITA, COMO LA DE COMERCIABILIDAD, ESTÁ EXPRESAMENTE LIMITADA A LA DURACIÓN DE LA PRESENTE GARANTÍA. EN EL CASO DE LOS ESTADOS QUE NO ACEPTAN LIMITACIONES, NO REGISTRAN LOS LÍMITES NI LAS EXCLUSIONES INDICADAS ANTERIORMENTE..

CÓMO UTILIZAR EL SERVICIO DE REPARACIÓN

Para obtener el servicio de reparación conforme a esta garantía, debe comunicarse con un Centro de Servicio Brondell autorizado para obtener un número de RMA (Autorización de Devolución de Mercancía). El comprobante de compra en forma de una copia del recibo original debe acompañar a la unidad devuelta para que la garantía sea válida. Lleve o envíe la unidad mediante mensajería prepagada al centro de servicio autorizado de Brondell más cercano junto con el número de RMA y el comprobante de compra. Para obtener el número de RMA y localizar el Centro de Servicio Brondell más cercano, llame al 1-888-542-3355, de lunes a viernes, de 9am – 5pm PST.

brondell®

a healthy home experience

CONTACTAR:

Brondell, Inc.
PO Box 470085
San Francisco, CA 94147-0085

Email: support@brondell.com

Web: www.brondell.com

Si tiene preguntas, póngase en contacto
con Brondell Servicio al Cliente:

1-888-542-3355

Lunes – Viernes

9am-5pm PST

FABRICADO POR:

Brondell, Inc.
PO Box 470085
San Francisco, CA 94147-0085

Hecho en China

**Conserve los registros de los recibos
por cualquier reclamación de
garantía.**

Table des matières

Ce manuel contient des informations importantes portant sur la sécurité. Avant d'utiliser le Hand-Held Bidet Holster with Integrated Shut Off, veuillez lire attentivement ce manuel et le conserver pour référence ultérieure.

INFORMATIONS GÉNÉRALES

- 25 **INFORMATIONS SUR LE PRODUIT**
- 25 Caractéristiques du produit
- 26 Dimensions du produit
- 27 Pièces du produit

INFORMATIONS TECHNIQUES

- 32 **ENTRETIEN**
- 33 **SPÉCIFICATIONS DU PRODUIT**
- 34 **GARANTIE**
- 35 **CONTACT**

INSTALLATION DU PRODUIT

- 28 **INSTALLATION DU PRODUIT**
- 28 Avant l'installation
- 29 Installation

TRADUCTIONS

- 01 **ANGLAIS**
- 12 **ESPAGNOL**

UTILISATION DU PRODUIT

- 31 **UTILISATION DU PRODUIT**
- 31 Utilisation du Hand-Held Bidet
Holster with Integrated Shut Off

Caractéristiques du produit

Support de douchette de bidet portatif en acier inoxydable poli

Poignée d'arrêt d'eau chromé intégrée

Support de douchette portatif universel compatible avec n'importe quelle douchette

Vanne en T de 7/8 po en métal de haute qualité

Tuyau d'eau froide en métal tressé durable

Pas d'électricité ou de piles nécessaires

Installation facile et configuration réglable

Garantie d'un an

Dimensions du produit

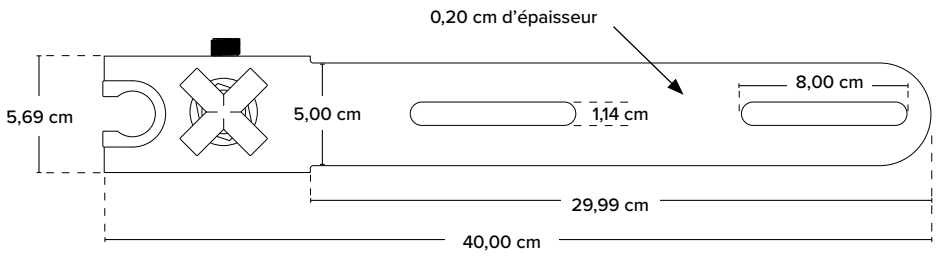

Pièces du produit

1. Support en acier inoxydable
2. Tuyau d'eau froide en métal tressé
3. Grande rondelle en caoutchouc (1)
4. Raccord de vanne en T d'eau froide
($\frac{1}{8}$ po x $\frac{7}{8}$ po x $\frac{3}{8}$ po)

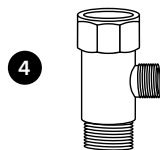
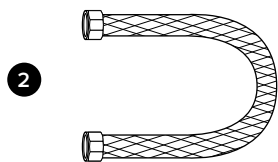
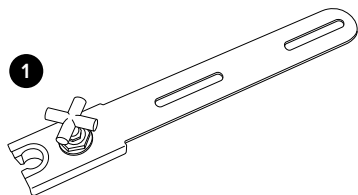

MBH-37/MBH-40 uniquement

1. Douchette-bidet portable
2. Tuyau de douche métallique
($\frac{1}{2}$ po x $\frac{1}{2}$ po)

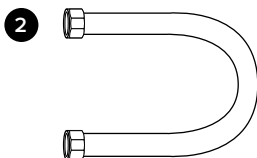
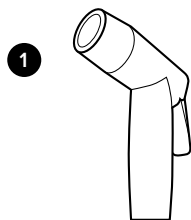

Avant l'installation

Vous devez disposer d'un bidet portatif CleanSpa ou un produit équivalent avec un tuyau de douche à raccord de ½ po pour installer le Hand-Held Bidet Holster with Integrated Shut Off.

IMPORTANT

Notez que le raccord en T d'eau froide fourni doit être installé au niveau du robinet de remplissage sous le réservoir de la toilette, NON au niveau de l'alimentation en eau froide provenant du mur.

Vérifiez la ligne d'alimentation en eau

Si la conduite qui relie le réservoir de la toilette à la vanne d'arrêt de l'eau est rigide, vous devrez acheter un tuyau d'alimentation en eau flexible pour la remplacer avant d'installer le Hand-Held Bidet Holster with Integrated Shut Off. La longueur du tuyau peut varier et la taille du raccord doit être un robinet à flotteur de 7/8 po à raccorder à la vanne en T que vous allez installer sous le réservoir de la toilette, et le raccord inférieur variera (les mesures les plus courantes pour les raccords de compression femelle sont 3/8 po et 1/2 po).

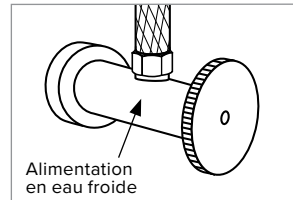

INCORRECT

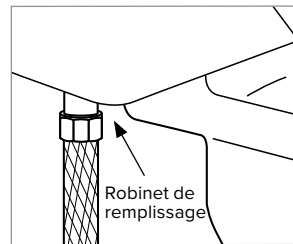

CORRECT

Installation

Veillez lire attentivement ces instructions avant d'installer le Hand-Held Bidet Holster with Integrated Shut Off. Le non-respect de cette consigne peut entraîner des inondations, des fuites ou endommager le produit.

1. Retirer le siège de toilette existant
 - a. Soulevez les protège-charnières et utilisez un tournevis à tête plate ou cruciforme pour retirer les boulons de fixation. Vous pouvez aussi avoir besoin de desserrer les boulons de fixation sous le siège de toilette.
 - b. Retirez le siège de toilette et mettez-le de côté avec les boulons et le matériel de fixation.

2. Fermer la valve d'alimentation en eau et tirer la chasse d'eau
 - a. Fermez la valve d'alimentation en eau et tirez la chasse d'eau.
 - b. Tirez la chasse d'eau et maintenez le bouton enfoncé pour vider complètement le réservoir.
 - c. Débranchez le tuyau d'alimentation en eau du réservoir de la toilette. Ne le débranchez pas de la valve d'alimentation en eau.
 - d. Si vous avez déjà une douchette de bidet portable raccordée au réservoir de la toilette, retirez la vanne en T et le tuyau de raccordement de douchette de bidet portable existants.

3. Raccorder la vanne en T d'eau froide au robinet de remplissage du réservoir de la toilette
 - a. Raccordez la vanne en T de $\frac{3}{8}$ po avec sa grande rondelle en caoutchouc fournies au raccord d'arrivée d'eau en bas du réservoir de la toilette.
 - b. Raccordez la ligne d'alimentation en eau froide provenant du mur au bas du raccord en T.

4. Raccorder le tuyau d'eau froide à la vanne en T

Raccordez une extrémité du tuyau d'eau froide en métal tressé au côté libre de la vanne en T installée.

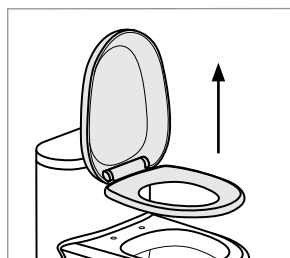

Étape 1b

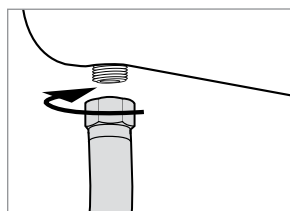

Étape 2c

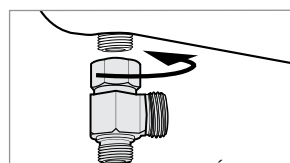

Étape 3a

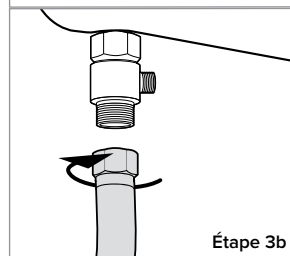

Étape 3b

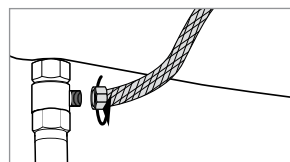

Étape 4

Installation

Installation du support de bidet portatif

1. Installer le support de bidet portatif sur la toilette
 - a. Placez le support de bidet portatif sur la toilette de façon à ce que les fentes de montage s'alignent avec les trous de la toilette.
 - b. Replacez le siège de toilette sur le support de bidet portatif et fixez-le à l'aide du matériel d'origine du siège de toilette. Veillez à bien serrer pour que le support et le siège de toilette ne bougent pas.

2. Raccorder le tuyau d'eau froide au support de bidet portatif

Raccordez l'extrémité libre du tuyau d'eau froide en métal tressé du bidet au raccord d'arrivée d'eau sur le côté du support.

3. Raccorder la douchette-bidet portable au support
 - a. Raccordez la douchette-bidet portable au tuyau de douchette.
 - b. Raccordez l'extrémité libre du tuyau de douchette au raccord de ½ po en bas du support.
 - c. Placez la douchette-bidet portable dans la fente du support.

4. Ouvrir l'alimentation en eau et vérifier l'absence de fuites
 - a. Ouvrez lentement le robinet principal d'alimentation en eau et vérifiez s'il y a des fuites.
 - b. Attendez 5 à 10 minutes, puis vérifiez à nouveau. S'il n'y a pas de fuites, continuez.

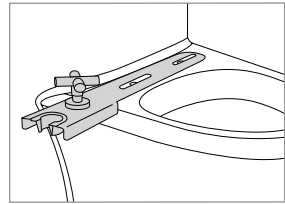

Étape 1a

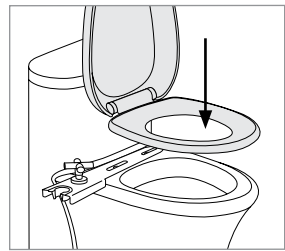

Étape 1b

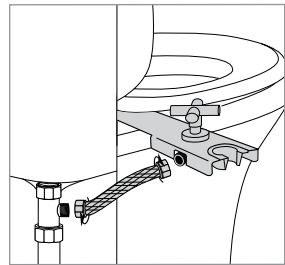

Étape 2

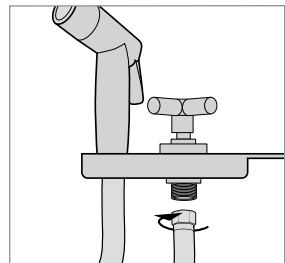

Étape 3b

REMARQUE : En cas de fuite, vérifiez toutes les rondelles en caoutchouc et assurez-vous que tous les raccords d'eau sont bien serrés. Si nécessaire, vous pouvez utiliser du ruban de plombier (téflon) pour les raccords qui fuient.

UTILISATION DU PRODUIT

Utilisation du Hand-Held Bidet Holster with Integrated Shut Off



AVERTISSEMENT : La poignée du robinet doit être refermée après chaque utilisation. Le non-respect de cette consigne peut entraîner des inondations et des dégâts des eaux.



Pour activer votre bidet portatif, ouvrez la poignée du robinet d'arrêt intégré situé sur le support en métal.

Retirez la douchette-bidet portative du support et utilisez-la de façon normale.

Lorsque vous avez terminé, remplacez la douchette-bidet portative dans le support et fermez la poignée de robinet d'arrêt intégré.

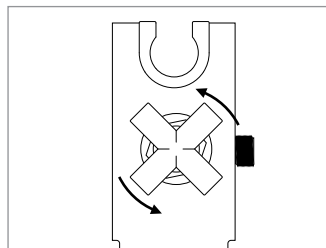

Ouvert

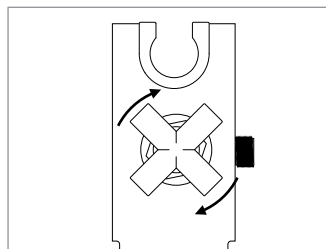

Fermé

Entretien

Pour nettoyer le Hand-Held Bidet Holster with Integrated Shut Off, utilisez un nettoyeur doux comme l'aérosol Simple Green ou Windex. Ne frottez pas et n'utilisez pas de produits abrasifs pour nettoyer le Hand-Held Bidet Holster with Integrated Shut Off pour ne pas rayer le produit.

Période d'inutilisation à court terme

Si le produit ne doit pas être utilisé pendant plus de quelques semaines, vous pouvez envisager de couper l'alimentation en eau au mur pour plus de précautions.

Spécifications du produit

HAND-HELD BIDET HOLSTER WITH INTEGRATED SHUT OFF

Modèles	MBH-10, MBH-37, MBH-40
Pression d'alimentation en eau	20 psi–100 psi / 0,14 MPa–0,69 MPa
Plage de température de l'eau entrante	32 °F–158 °F / 0 °C–70 °C
Dimensions du produit	15,75" x 2,24" / 40 cm x 6 cm
Épaisseur du produit	0,08" / 0,2 cm
Poids du produit	MBH-10: 1,14 lb / 0,7 kg MBH-37: 2,23 lb / 1,02 kg MBH-40: 2,29 lb / 1,04 kg

REMARQUE : Les spécifications indiquées ci-dessus peuvent être modifiées sans préavis pour des raisons d'amélioration des performances du produit.

Garantie

Les produits Brondell bénéficient de certaines des garanties les plus complètes de l'industrie. Brondell garantit que tous les produits (à l'exception des articles consommables) sont exempts de défauts de matériaux et de fabrication dans des conditions normales d'utilisation et d'entretien.

GARANTIE LIMITÉE D'UN AN RÉSIDENTIEL POUR LE MBH-10/MBH-37/MBH-40

Couverture à 100 % pour toutes les pièces et la main-d'œuvre pour l'ensemble du produit pendant la première année à compter de la date d'achat d'origine.

GARANTIE À USAGE COMMERCIAL DU MBH-10/MBH-37/MBH-40

Période de garantie de 1 an à compter de la date d'achat d'origine pour tous les produits Brondell. Les garanties peuvent ne pas s'appliquer aux produits qui sont destinés à des utilisations commerciales, hospitalières ou d'autres utilisations non résidentielles à usage intensif.

EXCLUSIONS ET LIMITATIONS

1. Brondell garantit que ses produits sont exempts de défauts de fabrication dans des conditions normales d'utilisation et d'entretien. Cette garantie est offerte uniquement à L'ACHETEUR ORIGINAL.
2. Les obligations de Brondell en vertu de la présente garantie se limitent à la réparation ou au remplacement, à la discrétion de Brondell, des produits ou pièces jugés défectueux, à condition que ces produits aient été correctement installés et utilisés conformément aux instructions. Brondell se réserve le droit de procéder aux inspections nécessaires pour déterminer la cause du défaut.
3. Brondell n'est pas responsable des frais de retrait, de retour (expédition) et/ou de réinstallation des produits. Cette garantie ne s'applique PAS :
 - Aux dommages ou pertes survenant pendant le transport.
 - Aux dommages ou pertes causés par des causes naturelles ou par l'homme, indépendants de la volonté de Brondell, notamment les incendies, les tremblements de terre, les inondations, etc.
 - Aux dommages ou pertes résultant de sédiments ou de corps étrangers contenus dans un système d'alimentation en eau.
 - Aux dommages ou pertes résultant d'une installation négligente ou inappropriée, y compris l'installation d'une unité dans un environnement hostile ou dangereux.
 - Aux dommages ou pertes résultant du retrait, de réparations incorrectes, de modifications du produit ou de travaux d'entretien inappropriés, y compris des dommages causés par le chlore ou des produits apparentés au chlore.
4. Cette garantie vous donne des droits légaux spécifiques. Vous pourriez avoir d'autres droits qui varient d'un État ou d'une province à l'autre.

CETTE GARANTIE ÉCRITE EST LA SEULE GARANTIE FAITE PAR BRONDELL. LA RÉPARATION OU LE REMPLACEMENT FOURNI EN VERTU DE CETTE GARANTIE CONSTITUE LE RECOURS EXCLUSIF À LA DISPOSITION DE L'ACHETEUR. BRONDELL NE PEUT ÊTRE TENU RESPONSABLE DE LA PERTE D'UTILISATION DU PRODUIT OU D'AUTRES FRAIS ACCESSOIRES, PARTICULIERS, DES DOMMAGES INDIRECTS OU FRAIS ENGAGÉS PAR L'ACHETEUR OU DES FRAIS DE TRAVAIL, DESTINÉS À L'INSTALLATION OU À LA SUPPRESSION OU AUX SUPPORTS DE RÉPARATION PAR DES TIERS, OU DE TOUTE AUTRE DÉPENSE NON SPÉCIFIQUEMENT INDIQUÉE CI-DESSUS. SAUF DANS LA MESURE INTERDITE PAR LA LOI APPLICABLE, TOUTES GARANTIES TACITES, Y COMPRIS CELLES DE QUALITÉ MARCHANDE, SONT EXPRESSÉMENT LIMITÉES À LA DURÉE DE CETTE GARANTIE. CERTAINS ÉTATS OU PROVINCES N'AUTORISANT PAS LES LIMITATIONS, LES LIMITATIONS ET EXCLUSIONS CI-DESSUS PEUVENT DONC NE PAS S'APPLIQUER À VOUS.

SERVICE D'ENTRETIEN

Pour obtenir un service de réparation dans le cadre de cette garantie, vous devez contacter un centre de service après-vente agréé Brondell pour obtenir un numéro RMA (autorisation de retour de marchandise). Une preuve d'achat sous la forme d'une copie du reçu original doit accompagner l'unité retournée pour que la garantie soit valide. Emportez ou envoyez l'unité en port payé au centre de service Brondell agréé le plus proche, ainsi que le numéro RMA et la preuve d'achat. Pour obtenir le numéro RMA et localiser le centre de service BRONDELL le plus proche, appelez le 1 888 542-3355 du lundi au vendredi entre 9 h et 17 h HNP.

brondell®

a healthy home experience

COORDONNÉES :

Brondell, Inc.
PO BOX 470085
San Francisco, CA 94147-0085

Email : support@brondell.com

Web : www.brondell.com

Pour toutes questions, communiquez
avec le service à la clientèle de
Brondell :
1-888-542-3355
du lundi au vendredi
entre 9 h et 17 h HNP

FABRIQUÉ PAR :

Brondell, Inc.
PO BOX 470085
San Francisco, CA 94147-0085 USA

Fabriqué en Chine

**Il est important de conserver les
factures pour des réclamations sur la
garantie.**

brondell[®]
a healthy home experience

brondell.com